

AVB1

Armoire électronique pour rideaux métalliques

Date création
17/06/2016

Mise à jour
28/06/2021

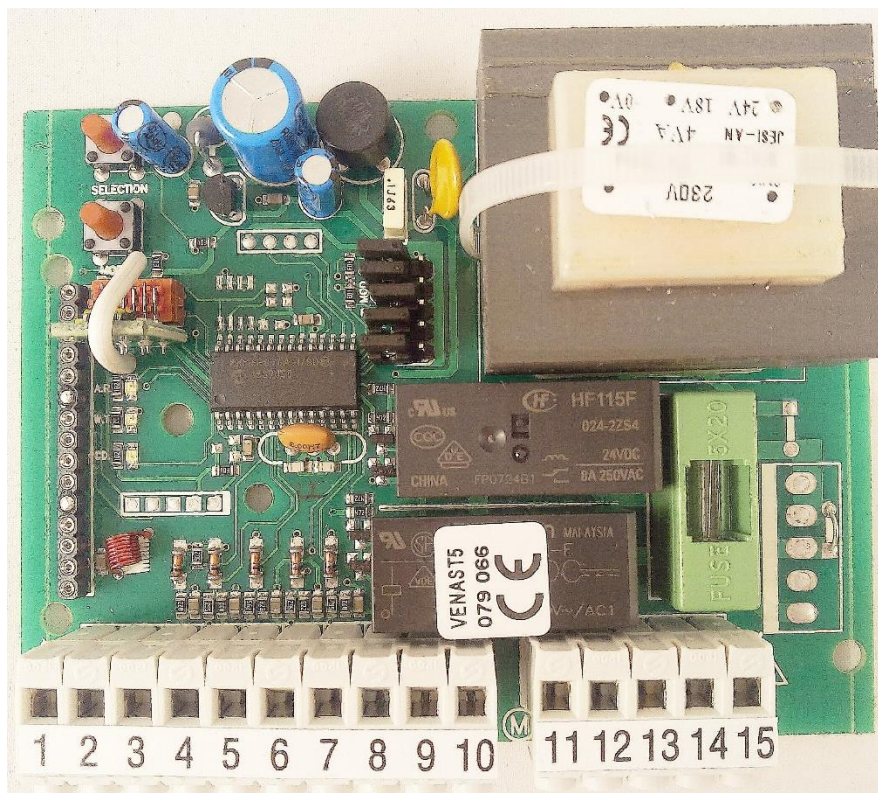

■ ■ ■ ■ SOMMAIRE ■ ■ ■ ■

- | | |
|-------------------------------------|--|
| 1. Installation du coffret | 4 Paramètres avancés |
| 2. Schéma de câblage simplifié | 4.1 Fonction des cavaliers |
| 3. Programmation simplifiée | 4.2 Utilisation des fins de course filaire |
| 3.1 Effectuer un RESET | 4.3 Bouton poussoir |
| 3.2 Apprentissage des télécommandes | 4.4 Effacement des télécommandes |
| 3.3 Apprentissage de la course | 4.5 Modification du temps de course |
| | 4.6 Temps de pause |
| | 4.7 Fonction piéton |
| | 4.8 Code fixe / Code variable |
| | 5 Fiche technique |

■ ■ ■ ■ AVANT PROPOS ■ ■ ■ ■

La carte **AVB1** est une armoire électronique conçue pour fonctionner avec les motorisations pour rideau métallique avec ou sans fin de course.

■ ■ ■ ■ AVERTISSEMENTS ! ■ ■ ■ ■

Avant de commencer l'installation du coffret AVB1, nous vous recommandons de lire attentivement cette notice afin de vous familiariser avec son mode de programmation. Prendre la précaution de couper l'alimentation électrique avant toute intervention sur la carte AVB1.

L'installation doit être protégée par un disjoncteur différentiel de 30 mA et par une mise à la terre du mécanisme.

ATTENTION :

La carte ne permet pas de brancher de feu clignotant ni de photocellules

1. INSTALLATION DU COFFRET

- Pour faciliter l'installation, retirer la carte **AVB1**.
- Tracer sur le pilier les 4 points de fixation, la base du coffret à une hauteur minimum de 80 cm du sol.
- Amener tous les câbles électriques au coffret.
- Enlever la gaine des câbles sur environ 15 cm, puis dénuder les fils sur 5 mm. Il est nécessaire de bien visser les presse-étoupes, ou de silicuner l'entrée des câbles pour éviter l'infiltration d'insectes ou de tout autre animal responsables de dégâts ou de courts-circuits sur la carte électronique.
- Replacer la carte dans le boîtier, la fixer avec ses 2 vis. Raccorder soigneusement les fils au bornier en respectant le sens de branchement.
- Serrer les vis sans forcer.
- Vérifier que la ligne électrique 220 V soit hors tension au moment du raccordement et avant toute intervention.

2. SCHEMA DE CABLAGE SIMPLIFIE

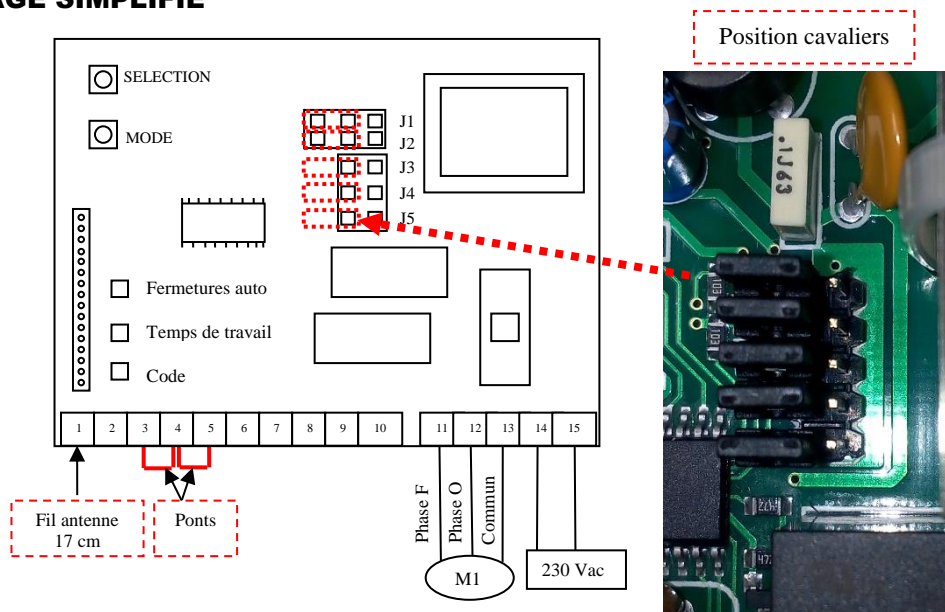

Attribution des bornes :

1 : Ame antenne / **2** : Tresse antenne / **3** : Photocellule / **4** : Stop / **5** : COM / **6** : Contact NO / **7 - 8** : Alim 24V Ac 1.5W max
9 - 10 : Fin de course (selon cavalier ouvert ou fermé) / **11** : Phase F / **12** : Phase O / **13** : Commun
14 - 15 : Alim 220 V

3. PROGRAMMATION SIMPLIFIE (à suivre selon ces étapes)

3.1 Effectuer un RESET et désactiver le TEMPS DE PAUSE

- Appuyer sur **SELECTION** et **MODE** en même temps pendant 3 secondes : toutes les LEDS s'allument, exécutent un éclair puis s'éteignent
- Appuyer **3 fois** sur **SELECTION**, la LED « Fermetures auto » clignote
- Appuyer **2 fois** sur **MODE**, la LED « Fermetures auto » s'éteint

3.2 Apprentissage des télécommandes

- Personnaliser le code de la télécommande en modifiant l'ordre aléatoirement des dips switches
- Appuyer sur **SELECTION**, la LED « code » clignote
- Appuyer sur la touche de la télécommande ; quand la LED « CODE » reste allumé, l'apprentissage est terminé (les LEDS « fermetures aut » et « temps de travail » s'allument).

3.3 Apprentissage de la course (temps de travail)

- Mettre le portail en **position fermé**
- Appuyer **2 fois** sur **SELECTION**. La LED « Temps de travail » clignote
- Appuyer et maintenir la touche **MODE** : l'automatisme part en ouverture.
- Relâcher la touche **MODE** quand le portail arrive sur son fin de course
- La LED « temps de travail » clignote 3 secondes et le portail se referme.
- En position fermé, la LED « temps de travail » reste allumée de façon permanente.

4. PARAMETRES AVANCES

4.1 FONCTION DES CAVALIERS

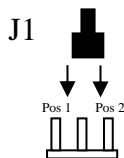

Pos 1 : **PAS A PAS** -> Fonctionnement en mode **OUVRE...STOP...FERME...STOP**.

Pos 2 : **OUVRE / FERME** -> La touche 1 de l'émetteur ouvre le rideau tandis que la touche 2 le ferme

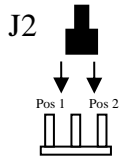

Pos 1 : **MODE NORMAL** -> En appuyant sur la touche 1 de la télécommande, le rideau s'ouvre ; pour le stopper il faut appuyer sur la touche 2. Ce mode est également valable pour la fermeture.

Pos 2 : **HOMME PRESENT** -> ATTENTION fonctionne uniquement si le cavalier J1 est en position 2 (ouvre / ferme). La fonction permet en maintenant le bouton de la télécommande enfoncé, l'ouverture du rideau jusqu'au relâchement de la télécommande

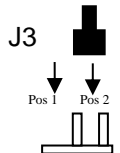

Pos 1 (ouvert) : **CODE FIXE** -> Seules les télécommandes en code fixe peuvent s'enregistrer

Pos 2 : **CODE VARIABLE** -> seules les télécommandes en code variable (rolling code) peuvent s'enregistrer

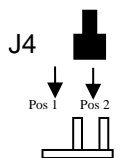

Pos 1 (ouvert) : **FONCTION COLLECTIF activé (mode automatique)** -> une commande d'ouverture déclenche le mouvement du rideau. Tout autre commande est ignorée. La fermeture sera commandée par le temps de pause uniquement ; mais pour l'utilisation à usage domestique il faut supprimer le temps de pause.

Pos 2 : **FONCTION COLLECTIF désactivé**

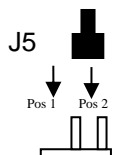

Pos 1 (ouvert) : **BOUTON POUSSOIR**

Pos 2 : **FIN DE COURSE FILAIRE** branché sur la carte

4.2 UTILISATION DES FINS DE COURSE FILAIRES

- Câbler les fins de course sur les bornes 9 et 10
- Positionner le cavalier 5 en « fermé »

4.3 BOUTON POUSSOIR

- Câbler le BP sur les Bornes 5 et 6

4.4 EFFACEMENT DES TELECOMMANDES

- Appuyer sur **SELECTION**, la LED « code » clignote
- Appuyer sur la touche **MODE**, toutes les LEDS s'allument puis s'éteignent

4.5 MODIFICATION DU TEMPS DE COURSE

- Identique au paragraphe 3.3 « apprentissage de la course »

4.6 TEMPS DE PAUSE

- Appuyer **3 fois** sur **SELECTION**, la LED « Fermetures auto » clignote
- Appuyer **3 secondes** sur **MODE**, Au relâchement de la touche, le nombre de clignotement correspond aux secondes du temps de fermeture.
- Le voyant « Fermetures auto » reste allumé.

Désactiver le temps de pause :

-Appuyer sur **MODE** pendant un temps inférieur à 3 secondes. Au relâchement de la touche le voyant « Fermetures auto » s'éteint et la fonction est désactivée.

4.7 FONCTION PIETON

La fonction piétonne est non active d'usine. Utilisez le 2^{ème} canal de la télécommande en fonction de la position des cavaliers.

Programmation :

- Appuyer 4 fois sur **SELECTION**, les LEDS « code » et « temps de travail » s'allument
- Appuyer sur **MODE**, les LEDS « code » et « temps de travail » clignotent quelques secondes puis attendre 10 secondes pour sortir de la programmation.
- Donner une impulsion « Pas à Pas » (bornes 5 et 6), la porte s'ouvre et appuyer sur **SELECTION** ou **MODE** la ou vous souhaitez arrêter le rideau.

Annulation :

- Appuyer 4 fois sur **SELECTION**, les LEDS « code » et « temps de travail » s'allument
- Appuyer sur **MODE**, les LEDS « code » et « temps de travail » clignotent
- Appuyer sur **MODE**, l'option est désactivée

4.8 CODE FIXE (configuration après RESET) / CODE VARIABLE (configuration d'usine)

Activation code fixe :

- Appuyer 6 fois sur **SELECTION**, les LEDS « code » et « Fermeture auto » s'allument
- Appuyer sur **MODE**, les LEDS « code » et « Fermeture auto » clignotent
- Appuyer sur **SELECTION** et **MODE** pour sortir de programmation

Activation code variable :

- Appuyer 6 fois sur **SELECTION**, les LEDS « code » et « Fermeture auto » s'allument
- Appuyer sur **MODE**, les LEDS « code » et « Fermeture auto » clignotent
- Appuyer sur **MODE** pour valider ; les LEDS « code » et « Fermeture auto » s'allument fixe

5. FICHE TECHNIQUE

- Tension d'alimentation : 230 Vac +10% - 15% 50Hz
- Alimentation accessoires : 24 Vac 1,5W max
- Sortie moteur : 230 Vac 500W max
- Température d'exercice : -10 +60°C
- Temps de travail : de 1 à 180s
- Temps de refermeture automatique : de 4 à 120s
- Fréquence récepteur : 433.92 MHz
- Réception disponible : Code fixe | 30.875 MHz quartzée | 40.665 MHz quartzée | 306MHz Code fixe
Rolling code | Code fixe | Rolling code | Code fixe
- Impédance antenne : 50 Ohms
- Nombre de codes : 4096 (réception code fixe)
18 milliards de milliards (réception rolling code)
- Portée : 50 – 150 mètres en espace libre